

# Führungssysteme

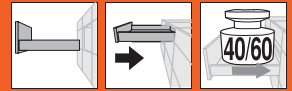

- ▶ MOVENTO
- ▶▶ Kupplungstechnik – Vollauszug

## MOVENTO mit TIP-ON – 760H/766H



- Verdeckter Vollauszug mit integrierter **TIP-ON**, der mechanischen Öffnungsunterstützung
- Synchronisierter Schwebelauf
- Werkzeuglose Seiten-, Höhen- und Neigungsverstellung
- Integrierte werkzeuglose Tiefenverstellung
- Toleranzausgleich seitlich und in der Tiefe
- Kompatibel mit der Seitenstabilisierung für MOVENTO

### Platzbedarf

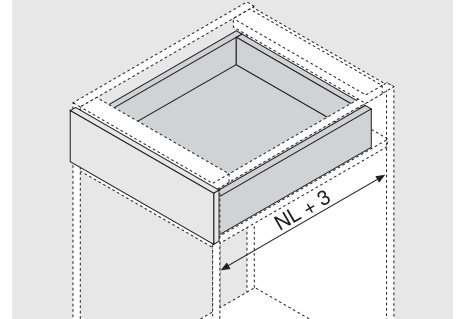

NL Nennlänge

### Bestellinformation

1	Führungen links/rechts	
	<b>40 kg</b>	<b>60 kg</b>
Nennlänge NL		
250 mm	760H2500T	
270 mm	760H2700T	
300 mm	760H3000T	
320 mm	760H3200T	
350 mm	760H3500T	
380 mm	760H3800T	
400 mm	760H4000T	
420 mm	760H4200T	
450 mm	760H4500T	766H4500T
480 mm	760H4800T	
500 mm	760H5000T	766H5000T
520 mm	760H5200T	766H5200T
550 mm	760H5500T	766H5500T
580 mm		766H5800T
600 mm	760H6000T	766H6000T
650 mm		766H6500T
700 mm		766H7000T
750 mm		766H7500T

Der Ausstoßweg kann unter Belastung bzw. mit Verstellung variieren!

3	Kupplung links/rechts		
	<b>Material</b>	<b>Farbe</b>	<b>Art.-Nr.</b>
	Kunststoff/Stahl	Orange	T51.7601
	Links und rechts bestellen		

### Zubehör

6b	TIP-ON-Synchronisierung Ritzel-Set		
	<b>Bauform</b>	<b>Farbe</b>	<b>Art.-Nr.</b>
	Rund	RAL 7037 Staubgrau	T57.7400

6c	TIP-ON-Synchronisierung Welle		
	<b>Bauform</b>	<b>Korpusbreite KB max.</b>	<b>Art.-Nr.</b>
	Rund	1400 mm	ZST.1137W
	Zum Ablängen		
	<b>Zuschnitt</b>	Lichte Korpusweite LW - 229 mm	

### Schubkasten

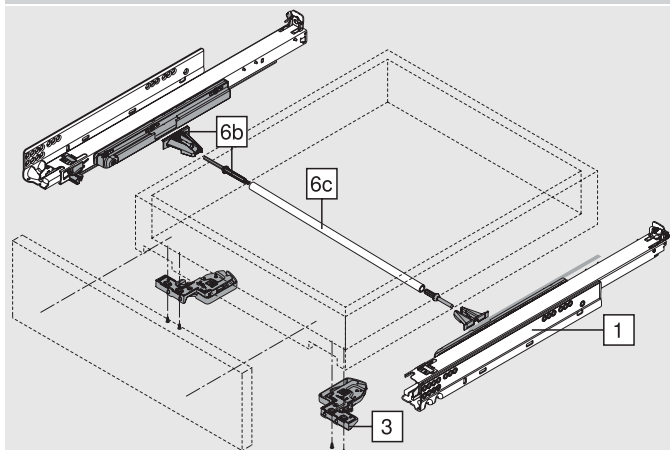

### Auslösebereich

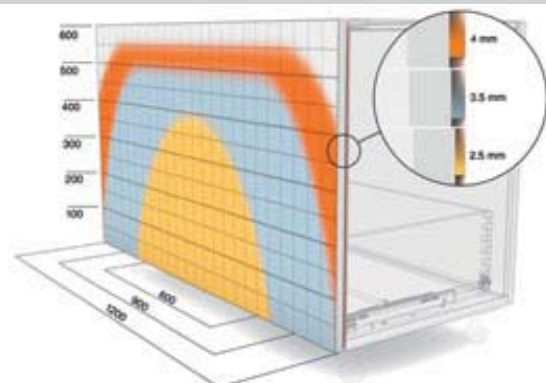

Beispiel für 760H, Nennlänge NL 500 mm, vierseitiger Schubkasten, mit Synchronisierung

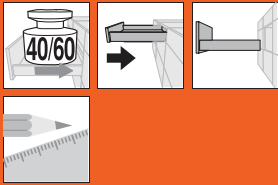

## MOVENTO mit TIP-ON – 760H/766H

### Planung

#### Platzbedarf im Korpus

\* Siehe Befestigung der Korpussschienen

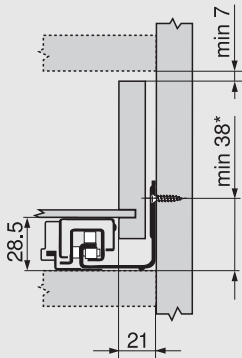

#### Schubkasten/Innenschubkasten

SKW Lichte Schubkastenweite  
LW Lichte Korpusweite

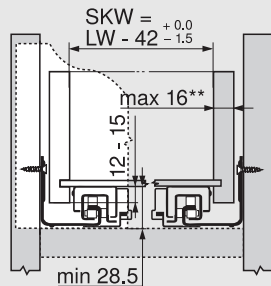

#### Schubkasten

SKL Schubkastenlänge  
NL Nennlänge  
\* Zusätzlich + 12 mm mit Seitenstabilisierung

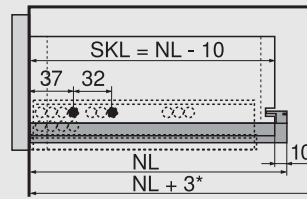

#### Innenschubkasten

ISKL Innenschubkastenlänge  
SKL Schubkastenlänge  
NL Nennlänge

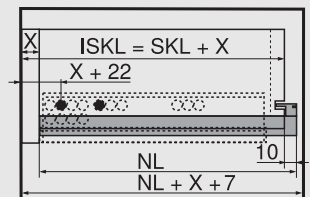

### Schraubposition der Korpussschienen

#### Korpussschiene 760H – 40 kg

Nennlänge NL (mm)

250, 270

300 - 350

380 - 520

550, 600

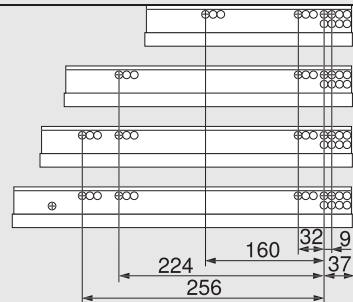

### Schubkastenbearbeitung

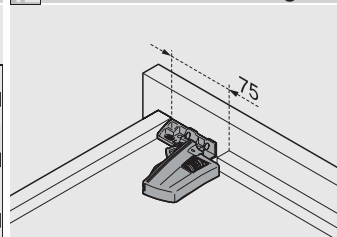

Bohrlehre T65.1000.02 verwenden

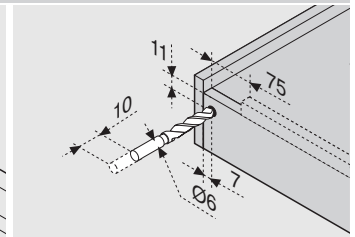

Bohrlehre T65.1000.02 verwenden

#### Korpussschiene 766H – 60 kg

Nennlänge NL (mm)

450

500 - 600

650 - 750

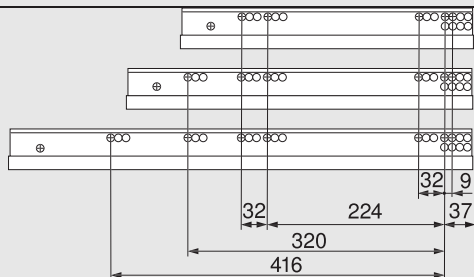

### Hinweis

\*\* Eingeschränkte Seitenverstellung bei 16 mm Seitenwanddicke des Schubkastens und gleichzeitig voller Toleranzausnutzung der lichten Schubkastenweite SKW

### Seitenhinweise

Übersicht – MOVENTO	459
Übersicht – ORGA-LINE für MOVENTO/TANDEM	583
Zubehör	464
Befestigung der Korpussschienen	470
Montage, Demontage und Verstellung	471
Übersicht – Verarbeitungshilfen	605
Weitere techn. Informationen	684